

Comunidad Campesina Rumi Corral



Estado Plurinacional de Bolivia



INVITACIÓN PÚBLICA PARA ADQUISICIÓN DE BIENES/SERVICIOS

La Comunidad Campesina de Rumi Corral, en el marco del Proyecto Comunal: “**Implementación de cercos perimetrales en parcelas productivas en la Comunidad Campesina Rumi Corral**”, financiado por el Proyecto de Inversión Comunitaria en Áreas Rurales PICAR, invita a potenciales proveedores a presentar ofertas para la adquisición de:

- REF 1: PROVISIÓN DE CARRETILLAS MINERAS REFORZADAS**
- REF 2: PROVISIÓN DE MOCHILAS FUMIGADORAS PULVERIZADORAS**
- REF 3: PROVISIÓN DE AZADÓN AGRÍCOLA**
- REF 4: SERVICIO DE TRANSPORTE DE MATERIALES**

Mayor información pedido de propuestas y formato de proformas podrán obtener de la Pág. web: www.empoderar.gob.bo, entrando a convocatorias o llamando al Cel.: 67630861 y 71440382.

Los potenciales proponentes podrán presentarse en uno o más referencias de la presente invitación pública.

Presentación de Propuestas

Los interesados podrán presentar su oferta o propuesta hasta el día miércoles 06 de noviembre de 2019 a horas 09:30 a.m., en las oficinas de secretaria del PICAR UOD CHUQUISACA, ubicado en calle Honduras N°191, esquina Av. Emilio Mendizábal de la ciudad de Sucre; en sobre cerrado y bajo el siguiente rotulo:

Señores:
Comunidad Campesina Rumi Corral
Ref.:
Rumi Corral. -

Las ofertas recibidas fuera de plazo serán rechazadas.

Rumi Corral, 30 de octubre del 2019

**REF 1: PROVISIÓN DE CARRETILLAS
MINERAS REFORZADAS**

Comunidad Campesina Rumi Corral

i. Especificaciones Técnicas mínimas requeridas	UNIDAD	CANTIDAD
Carretillas Mineras Reforzadas. Tolva de Plancha espesor 1,5 mm. Chasis 2,5 mm Galvanizado, Llanta maciza de 400 * 8 primera. Pata de Platino de 1 ¼ * 3/16 pulg. Abrazadera platino 1 ¼ * 1/8 pulg. Crucetas de Platino 1 ¼ * 1/8 pulg. Soporte de tolva Platino de 1 ¼ * 1/8 pulg. Aro Fundido de Aluminio primera. Bujes de acero, eje cañería de 22 mm * 2 mm. (Indicar marca y procedencia).	Piezas	30
ii. Plan de entrega, lugar de entrega:		
Entrega en un solo lote, en la ciudad de Sucre. Lugar a coordinar con la comunidad, cuando lo solicite la comunidad.		
iii. Plan de pagos o forma de pago:		
Pago en cheque contra entrega total del producto.		
iv. Garantías y servicios adicionales requeridos		
Materiales de primera calidad y cumplir con las especificaciones técnicas.		
v. Forma de adjudicación		
Al precio más bajo y previa verificación del bien.		
vi. Documentos requeridos		
Proforma debidamente llenado, firmado y sellado. La validez de la oferta no debe ser menor a 30 días calendario.		

Rumi Corral, 15 de octubre del 2019

Antonio Pantoja Agreda
Comité Administración
Comunidad Campesina Rumi Corral

Vitalia Pintado Inturias
Comité Administración
Comunidad Campesina Rumi Corral

Comunidad Campesina Rumi Corral

Fecha: ____/____/201

PROFORMA
Bienes y Servicios de No ConsultoríaSeñores. -

Presente. -

Les agradeceré(mos) cotizar, los artículos y/o servicios que a continuación detallamos, para entrega inmediata, e incluyendo procedencia marca y otros datos útiles; favor devolvernos a la brevedad posible, debidamente llenada y rubricada.

Item	Descripción	Unidad	Cantidad	P/U	Total
1	Carretillas Mineras Reforzadas. Tolva de Plancha espesor 1,5 mm. Chasis 2,5 mm Galvanizado, Llanta maciza de 400 * 8 primera. Pata de Platino de 1 ¼ * 3/16 pulg. Abrazadera platino 1 ¼ * 1/8 pulg. Crucetas de Platino 1 ¼ * 1/8 pulg. Soporte de tolva Platino de 1 ¼ * 1/8 pulg. Aro Fundido de Aluminio primera. Bujes de acero, eje cañería de 22 mm * 2 mm. (Indicar marca y procedencia).	Piezas	30		
T O T A L B s .					

Fecha de Entrega _____

Validez de la oferta _____

Forma de pago _____

Teléfono _____

Dirección _____

Firma, Nombre, CI y Sello de PROVEEDORAntonio Pantoja Agreda
Comité Administración
Comunidad Campesina Rumi CorralVitalia Pintado Inturias
Comité Administración
Comunidad Campesina Rumi Corral

**REF 2: PROVISIÓN DE MOCHILAS
FUMIGADORAS PULVERIZADORAS**

Comunidad Campesina Rumi Corral

PEDIDO DE PROPUESTAS

i. Especificaciones Técnicas mínimas requeridas	UNIDAD	CANTIDAD
Mochila Fumigadora Pulverizadora de 20 Litros con todos sus accesorios, tanque de polietileno de alta densidad, bomba tipo pistón duplo de bronce/latón, bocal de 140 mm de diámetro, mecanismo de presión con cámara fabricada en latón y llave de paso con traba para mantener el caudal abierto. Base de acero reforzada metálica con pintura anticorrosiva. Cintos regulables y con protección para los hombros. Boquilla tipo cono en acero inoxidable. (Indicar marca y procedencia).	Piezas	30
ii. Plan de entrega, lugar de entrega:		
Entrega en un solo lote, en la ciudad de Sucre. Lugar a coordinar con la comunidad, cuando lo solicite la comunidad.		
iii. Plan de pagos o forma de pago:		
A la entrega total del producto y con Cheque.		
iv. Garantías y servicios adicionales requeridos		
Materiales de primera calidad y cumplir con las especificaciones técnicas.		
v. Forma de adjudicación		
Al precio más bajo y previa verificación del bien.		
vi. Documentos requeridos		
Proforma debidamente llenado, firmado y sellado. La oferta debe tener validez no menor a 30 días calendario.		

Rumi Corral, 15 de octubre del 2019

Antonio Pantoja Agreda
Comité Administración
Comunidad Campesina Rumi Corral

Vitalia Pintado Inturias
Comité Administración
Comunidad Campesina Rumi Corral

Comunidad Campesina Rumi Corral

Fecha: ____/____/201_

PROFORMA Bienes y Servicios de No Consultoría

Señores. -

Presente. -

Les agradeceré(mos) cotizar, los artículos y/o servicios que a continuación detallamos, para entrega inmediata, e incluyendo procedencia marca y otros datos útiles; favor devolvernos a la brevedad posible, debidamente llenada y rubricada.

Item	Descripción	Unidad	Cantidad	P/U	Total
1	Mochila Fumigadora Pulverizadora de 20 Litros con todos sus accesorios, tanque de polietileno de alta densidad, bomba tipo pistón duplo de bronce/latón, bocal de 140 mm de diámetro, mecanismo de presión con cámara fabricada en latón y llave de paso con traba para mantener el caudal abierto. Base de acero reforzada metálica con pintura anticorrosiva. Cintos regulables y con protección para los hombros. Boquilla tipo cono en acero inoxidable. (Indicar marca y procedencia).	Piezas	30		
T O T A L B s .					

Fecha de Entrega _____

Validez de la oferta _____

Forma de pago _____

Teléfono _____

Dirección _____

Firma, Nombre, CI y Sello de PROVEEDOR

Antonio Pantoja Agreda
Comité Administración
Comunidad Campesina Rumi Corral

Vitalia Pintado Inturias
Comité Administración
Comunidad Campesina Rumi Corral

**REF 3: PROVISIÓN DE AZADÓN
AGRÍCOLA**

Comunidad Campesina Rumi Corral

PEDIDO DE PROPUESTAS

i. Especificaciones Técnicas mínimas requeridas	UNIDAD	CANTIDAD
Azadón agrícola, tamaño de lámina 2,5 espesor, ojo de 38 mm de diámetro, mango de 145 cm, peso 1,98 kg. (Indicar marca y procedencia).	Piezas	30
ii. Plan de entrega, lugar de entrega:		
Entrega en un solo lote, en la ciudad de Sucre. Lugar a coordinar con la comunidad, cuando lo solicite la comunidad.		
iii. Plan de pagos o forma de pago:		
A la entrega total del producto y con Cheque.		
iv. Garantías y servicios adicionales requeridos		
Materiales de primera calidad y cumplir con las especificaciones técnicas.		
v. Forma de adjudicación		
Al precio más bajo y previa verificación del bien.		
vi. Documentos requeridos		
Proforma debidamente llenado, firmado y sellado. La oferta debe tener validez no menor a 30 días calendario.		

Rumi Corral, 15 de octubre del 2019

Antonio Pantoja Agreda
Comité Administración
Comunidad Campesina Rumi Corral

Vitalia Pintado Inturias
Comité Administración
Comunidad Campesina Rumi Corral

Comunidad Campesina Rumi Corral

Fecha: ____/____/201_

PROFORMA Bienes y Servicios de No Consultoría

Señores. -

Presente. -

Les agradeceré(mos) cotizar, los artículos y/o servicios que a continuación detallamos, para entrega inmediata, e incluyendo procedencia marca y otros datos útiles; favor devolvernos a la brevedad posible, debidamente llenada y rubricada.

Ítem	Descripción	Unidad	Cantidad	P/U	Total
1	Azadón agrícola, tamaño de lámina 2,5 espesor, ojo de 38 mm de diámetro, mango de 145 cm, peso 1,98 kg. (Indicar marca y procedencia).	Piezas	30		
T O T A L B s .					

Fecha de Entrega _____

Validez de la oferta _____

Forma de pago _____

Teléfono _____

Dirección _____

Firma, Nombre, CI y Sello de PROVEEDOR

Antonio Pantoja Agreda
Comité Administración
Comunidad Campesina Rumi Corral

Vitalia Pintado Inturias
Comité Administración
Comunidad Campesina Rumi Corral

Comunidad Campesina Rumi Corral

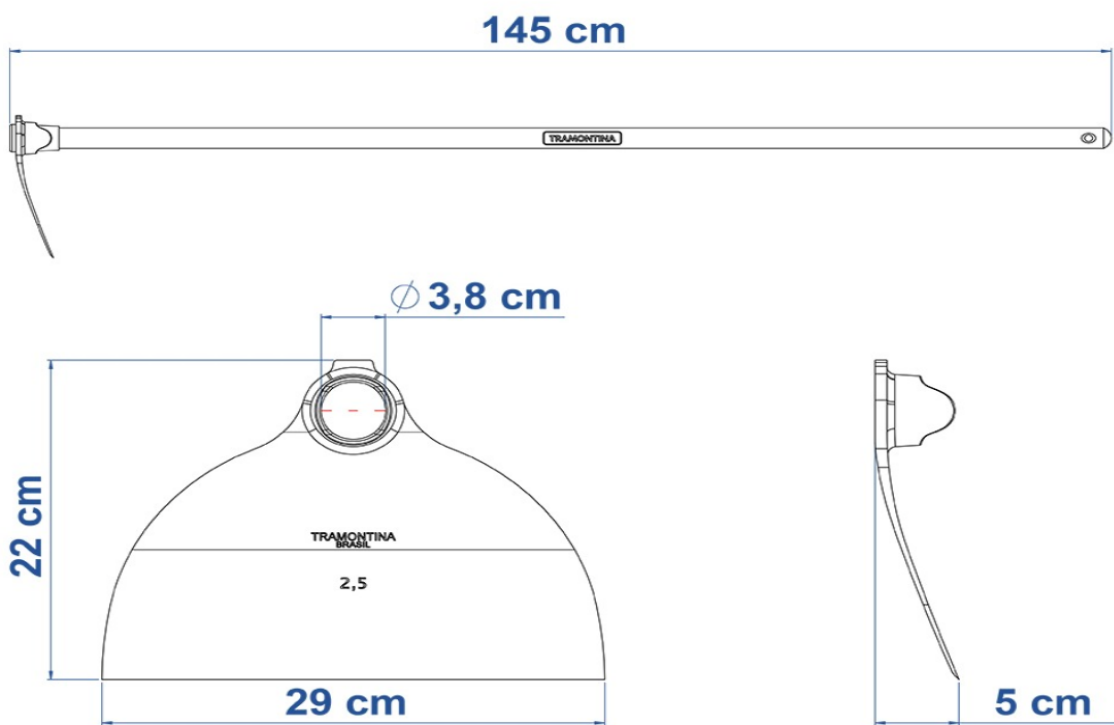

**REF 4: SERVICIO DE TRANSPORTE DE
MATERIALES**

Comunidad Campesina Rumi Corral

PEDIDO DE PROPUESTAS

i. Especificaciones Técnicas mínimas requeridas	UNIDAD	CANTIDAD
<p>Servicio de transporte para el traslado de materiales de la Ciudad de Sucre a la Comunidad Campesina Rumi Corral de los siguientes materiales, 30 puertas metálicas prefabricadas de malla olímpica (1.50 x 1.45m); 30 piezas de letreros alocubond; 8 bolsas de cemento; 30 piezas de carretillas mineras reforzadas; 30 mochilas fumigadoras pulverizadoras y 30 piezas de azadón agrícola.</p> <p>De Sucre hasta Aiquile se tiene una distancia de 144 kilómetros aproximadamente, carretera troncal asfaltada; Aiquile a Raqaypampa 41 kilómetros y de Raqaypampa a Rumi Corral 10 kilómetros carretera de tierra estable y en buenas condiciones.</p>	Global	1
ii. Plan de entrega, lugar de entrega:		
En una sola entrega y colocado en la Comunidad Campesina Rumi Corral, del Municipio de Raqaypampa del Departamento de Cochabamba.		
iii. Plan de pagos o forma de pago:		
Pago en cheque, contra entrega total de los bienes en la Comunidad Campesina Rumi Corral.		
iv. Garantías y servicios adicionales requeridos		
Que todo el material llegue en buen estado.		
v. Forma de adjudicación		
Al precio mas bajo.		
vi. Documentos requeridos		
Proforma debidamente llenado, firmado y sellado. La validez de la oferta no debe ser menor a 30 días calendario.		

Rumi Corral, 15 de octubre del 2019

Antonio Pantoja Agreda
Comité Administración
Comunidad Campesina Rumi Corral

Vitalia Pintado Inturias
Comité Administración
Comunidad Campesina Rumi Corral

Comunidad Campesina Rumi Corral

Fecha: ____/____/201

PROFORMA Bienes y Servicios de No Consultoría

Señores. -

Presente. -

Les agradeceré(mos) cotizar, los artículos y/o servicios que a continuación detallamos, para entrega inmediata, e incluyendo procedencia marca y otros datos útiles; favor devolvernos a la brevedad posible, debidamente llenada y rubricada.

Item	Descripción	Unidad	Cantidad	P/U	Total
1	Servicio de transporte para el traslado de materiales de la Ciudad de Sucre a la Comunidad Campesina Rumi Corral de los siguientes materiales, 30 puertas metálicas prefabricadas de malla olímpica (1.50 x 1.45m); 30 piezas de letreros alocubond; 8 bolsas de cemento; 30 piezas de carretillas reforzadas mineras; 30 mochilas fumigadoras pulverizadoras y 30 piezas de azadón agrícola. De Sucre hasta Aiquile se tiene una distancia de 144 kilómetros aproximadamente, carretera troncal asfaltada; Aiquile a Raqaypampa 41 kilómetros y de Raqaypampa a Rumi Corral 10 kilómetros carretera de tierra estable y en buenas condiciones.	Global	1		
T O T A L B s .					

Fecha de Entrega _____

Validez de la oferta _____

Forma de pago _____

Teléfono _____

Dirección _____

Firma, Nombre, CI y Sello de PROVEEDOR

Antonio Pantoja Agreda
Comité Administración
Comunidad Campesina Rumi Corral

Vitalia Pintado Inturias
Comité Administración
Comunidad Campesina Rumi Corral